

## STATION D'AVITAILLEMENT MOBILE

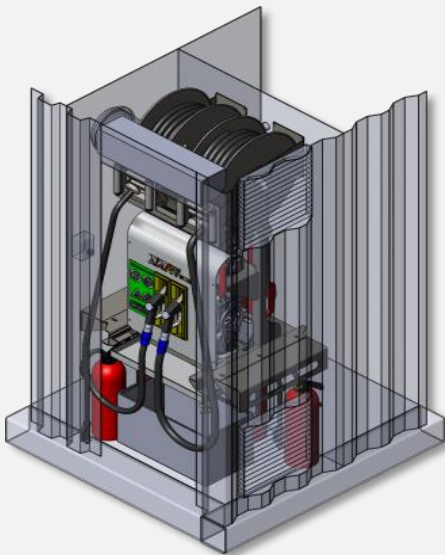

### POINTS FORTS



- Conteneur aux dimensions normalisées 20 ou 40 pieds
- Système prêt à fonctionner en quelques minutes
- Equipement très résistant
- Concept modulaire en fonction de vos besoins
- Equipement protégé par sablage, métallisation, et peinture



# STATION D'AVITAILLEMENT MOBILE

## EQUIPEMENT

<b>PERFORMANCES DE RAVITAILLEMENT</b>	Pistolet d'avitaillement haut débit au travers d'un flexible de 10 mètres Pistolet d'avitaillement bas débit au travers d'un flexible de 10 mètres Débits ajustables en fonction des besoins
<b>CONFORMITÉ</b>	ADR DEVP0827876A : Stockage en réservoirs manufacturés de liquides inflammables DEVP0827677A : Installation de remplissage ou de distribution de liquides inflammables
<b>ENERGIE</b>	Par générateur diesel ou raccordement au réseau électrique Par motopompe diesel
<b>CITERNE</b>	Paroi double peau, un seul compartiment, capacité de 12.000 L (20') à 25.000 L (40')
<b>POMPE</b>	Pompe électrique ou motopompe diesel
<b>LIGNE DE CHARGEMENT</b>	Auto-remplissage à l'aide de la pompe
<b>FILTRATION</b>	En option
<b>ECHANTILLONNAGE</b>	Oui
<b>COMPTAGE</b>	2 compteurs (un pour chaque ligne)
<b>ENROULEURS DE FLEXIBLE</b>	2 enrouleurs Motorisés électriquement
<b>PLATEFORME ÉLÉVATRICE</b>	N/A
<b>RÉGULATION</b>	N/A
<b>DIMENSIONS (L X L X H)</b>	Container standard 20' : 6058 mm x 2438 mm x 2591 mm Container standard 40' : 12192 mm x 2438 mm x 2591 mm
<b>TRAITEMENT ANTICORROSION</b>	Equipement protégé par sablage, métallisation, et peinture
<b>SÉCURITÉ</b>	Interlock fonctionnant en sécurité positive 5 x extincteurs à poudre 9Kg

## INFORMATION

Contactez-nous à : [welcome@titan-defense.com](mailto:welcome@titan-defense.com)  
Ou via notre site web : [www.titan-defense.com](http://www.titan-defense.com)

